

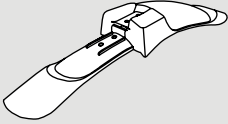

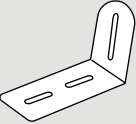



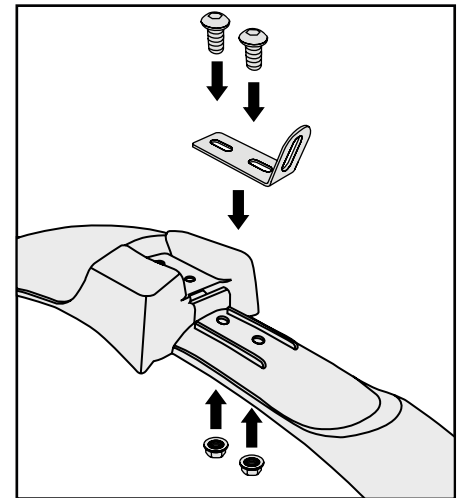

Bergsteiger Broome: Montagehinweise

	1x Schutzblech (vorne)
	1x Gabelbrücke
	2x M5x10 Schraube
	2x M5 Mutter

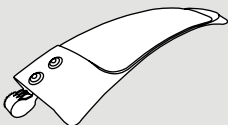
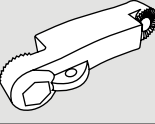
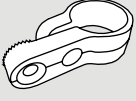
1. Schutzblech vorne

Um das Schutzblech vorne zu montieren, nehmen Sie sich das Schutzblech für vorne, die Gabelbrücke, die Schrauben und die passenden Muttern zur Hand. Legen Sie dafür die Gabelbrücke mit den zwei Aussparungen auf die Aussparung des Schutzblechs. Schrauben Sie Gabelbrücke mit den Schrauben und den Muttern unten fest. Zuletzt können Sie das Schutzblech an die Gabel des Rades montieren.



	1x Schutzblech (hinten)
	1x Verbindungsstück
	1x Halterung
	1x Kunststoffring
	2x Drehrad
	2x M5x30 Sechskantschraube
	3x M5 Mutter
	1x M5x30 Schraube

2. Schutzblech hinten

Zur Montage des hinteren Schutzblechs verwenden Sie alle restlichen, beiliegenden Teile. Stecken Sie den Kunststoffring von oben in die Halterung ein. Schrauben Sie dann das Schutzblech mit dem Verbindungsstück und der Halterung aneinander fest. Verwenden Sie dafür die Sechskantschrauben mit den Drehrädern und Muttern. Bestimmen Sie den Winkel des Verbindungsstücks an dem Schutzblech und ziehen dann die Schrauben mit den Drehrädern fest. Öffnen Sie nun die Halterung mit dem Kunststoffring so weit, dass sich dieser um die Sattelstange legen lässt. Schrauben Sie zuletzt die Halterung mit der Schraube und der letzten Mutter an der gewünschten Stelle fest.

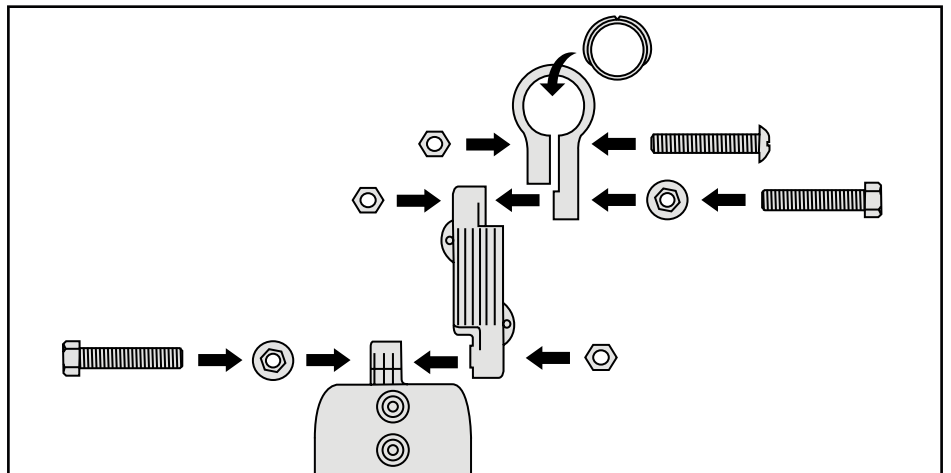

Hinweis Dynamo:

Damit das Fahrradlicht leuchtet, schalten Sie den Dynamo ein und stellen Sie den Schalter am Licht zusätzlich auf ON.

👍 Wir wünschen Ihnen allseits gute Fahrt und viel Spaß mit Ihrem Mountainbike!

